



Сборка окна и петли левой двери

- 10-1 Окно левой двери
- 10-2 Винты 1,8×3,5 мм (MD05)
- 10-3 Дверная петля
- 10-4 Держатель петли
- 10-5 Винт 2,3×4 мм (MD06)

ДЕТАЛИ К ВЫПУСКУ 10



ИНСТРУКЦИЯ ПО СБОРКЕ

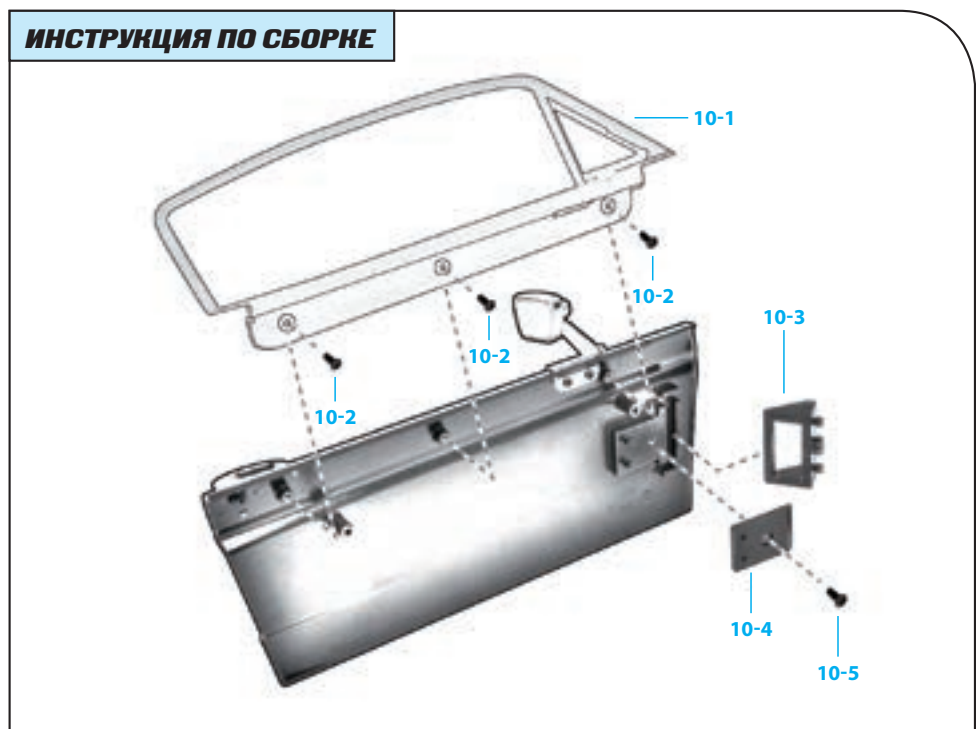

ПРИМЕЧАНИЕ: представленные на фото детали могут незначительно отличаться от деталей, полученных с этим выпуском.



Шаг 10-A

Возьмите левую дверь с уже закрепленным боковым зеркалом и ручкой, которую вы собрали в выпуске 9, и положите на стол так, чтобы внутренняя часть двери смотрела на вас. Обращайтесь с ней очень осторожно, чтобы не повредить. Найдите на двери якорные крепления, к которым будет крепиться окно. На фото они обозначены стрелками.



Шаг 10-C

Наложите окно на дверь так, чтобы отверстия на окне совпали с креплениями на двери.



Шаг 10-B

Найдите на стекле (10-1) три отверстия: они должны совпасть с тремя креплениями на двери. На фото показано, как правильно крепить окно.



Шаг 10-D

Поверните конструкцию, как показано на фото. Существует только один вариант правильного крепления. Обратите внимание: у окна есть небольшое углубление, благодаря которому оно не задевает винты, удерживающие боковое зеркало.



Шаг 10-E

Скрепите окно и дверь при помощи первого винта MD05 (10-2), но не закручивайте слишком сильно.



Шаг 10-F

Разместите оставшиеся два винта MD05 (10-2) в двух других якорных креплениях на двери. Завинтите их крепко, чтобы стекло было плотно прижато, но не давите слишком сильно.



Шаг 10-G

Разместите дверную петлю по отношению к двери так, как показано на фото. Не забывайте, что петля имеет трапециевидную форму.



Шаг 10-H

Поместите петлю в специальный паз на двери, сохраняя то же положение, что было указано в предыдущем шаге.

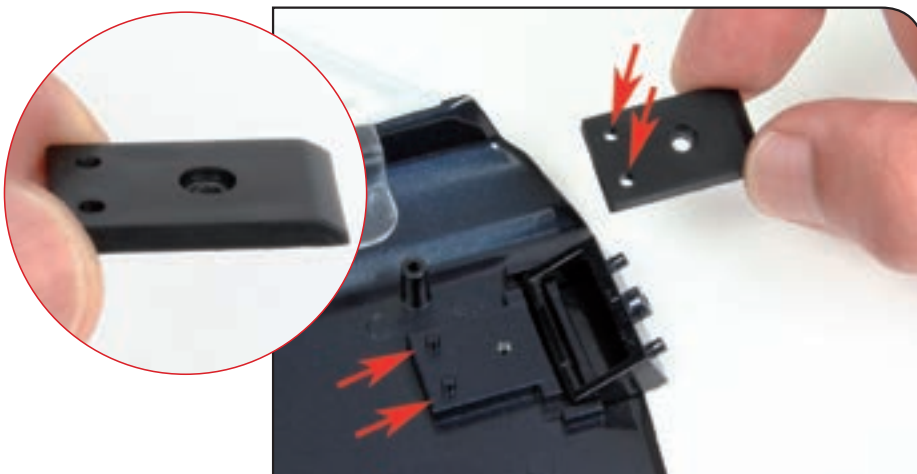

Шаг 10-I

Возьмите держатель петли (10-4). Обратите внимание: с одной стороны держатель имеет закругленную форму, а с другой расположены два небольших отверстия. Поверните держатель так, чтобы отверстия совпали с двумя выступами на двери.

Сборка окна и петли левой двери

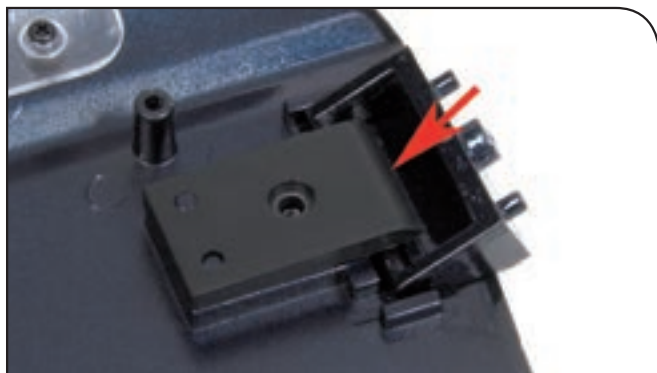

Шаг 10-J

Вставьте держатель в дверь таким образом, чтобы его закругленная часть оказалась сверху петли, как показано на фото.



Шаг 10-K

Закрепите держатель при помощи винта MD06 (10-5). Плотно закрутите винт, но не давите слишком сильно.



Шаг 10-L

Убедитесь, что дверная петля может свободно двигаться, как показано на фото. Это позволит двери открываться и закрываться, когда ее установят на собранную модель автомобиля.



Шаг 10-M

Так должна выглядеть дверь после сборки.

РЕЗУЛЬТАТ СБОРКИ

Левая дверь на собранной модели



Так ваша модель Ford Mustang Shelby GT-500 (1967) будет выглядеть после сборки.